

REVEAL [**TILL OYEN**]
Strategisches Kommunikationsdesign



PERSÖNLICHES

Till Oyen

Bonner Wall 82
50677 Köln

till@revealdesign.de
0 163 - 173 298 0
0 221 - 355 2000

- * 1981 geboren in Aachen
- * 2000 Abitur in Herzogenrath
- * 2002 6 Monate Praktikum im n-coding Designlabor in Paderborn
- * 2002-2004 Ausbildung zum Mediengestalter (Print) bei n-coding Designlabor
- * seit 2004 Studium an der Köln International School of Design
- * 2007 Vordiplom
- * seit 2003 freiberufliche Arbeit als Designer und Texter

ARBEITSFELD

Corporate Design

Gestaltungskonzepte
Layout
Typographie
Logo Design
grafische Illustration
Screendesign

Kommunikation

Werbekonzepte
Werbetext (Headline, Copytext)
Markenkonzepte, Branding

Weitere Interessen

Informationsdesign
Editorial Design
Schriftentwurf
u.v.m.

SKILLS

Software

Freehand
Photoshop
Indesign
Fireworks
QuarkExpress
Illustrator
diverse Hilfsprogramme
(Office, Acrobat ...)

mac & pc, schnelle
Einarbeitung in neue Software

Sprachen

Deutsch (Muttersprache)
Englisch (fließend)

Französisch & Latein
(auf dem geistigen Parkplatz)

AUSBILDUNG



Auswahl Studienprojekte an der Köln International School of Design

GWA Junior Agency Markenkonzept für Eisenmangelpräparat

Der neue TÜV Markenanalyse und -konzept für die TÜV Rheinland Group

Tomatoes and Potatoes Analyse von Marken im Bereich Traktoren und Stühle

Markengestaltung Markenkonzepte und Markenmeldung am Beispiel Joghurtmarken

Rautenstrauch-Joest-Museum Entwicklung einer visuellen Identität für ein Museum

Vordiplom

Hauptthema: Entwurf einer Dystopie in Form eines Jahresberichts

Nebenthema 1: Gebrochene Schriften an der amerikanischen Westküste

Nebenthema 2: Google – Datenschutz, Vertrauen und Geschäftserfolg

Inhalte der Berufsausbildung als Mediengestalter

Layout nach Corporate Design-Manuals, Typografie,
Reinzeichnung / Druckaufbereitung, Konzeption, ...

ARBEITS- ERFAHRUNG



Freiberufliche Arbeit für

Kebro Sanierungstechnik Gesamtbetreuung

Digitale Kultur e.V. Logo, Jahresbericht, Messe-Aufsteller u.a.

n-coding Designlabor Selbstdarstellung

Malermeister Kehne Logodesign

Martin Middendorf – Fein Speisen. Logodesign

4pt Werbeagentur Webseitenkonzeption, Texte

Agentur Hafenkran DVD-Cover Gestaltung, Foto-Illustration

Malermeister Herbst Geschäftsausstattung

Graffitistyles Produktkatalog/-flyer, Fotobearbeitung

Im Auftrag des n-coding Designlabors, Paderborn

Leonardo Glaskoch Mailingkonzept, Leaflet-Layouts u.a.

Weidmüller Anzeigenkonzepte, Broschürenlayouts u.a.

ER&GE Textredaktion, Broschüren-Layouts u.a.

Im Auftrag der designatics GbR, Köln

moses. Verlag Webdesign, Logo-Entwicklung

position24 Webdesign, Logo-Entwicklung, Geschäftsausstattung

Wallraff-Richartz-Museum Plakatgestaltung

Im Auftrag der 4pt Werbeagentur, Detmold

Mutamus Consulting Textredaktion, Mailingtexte

Medienpool Redaktionsbüro Mailingtexte

JA-DE Textredaktion

... und mehr.

BEISPIEL
KEBRO SANIERUNGSTECHNIK





A close-up photograph of a red t-shirt. The t-shirt features a white logo on the left side, which is a stylized letter 'K' inside a circle. To the right of the logo, the word 'KEBRO' is printed in large, bold, white, sans-serif capital letters. Below 'KEBRO', the word 'SANIERUNGSTECHNIK' is printed in smaller, white, sans-serif capital letters. The background of the t-shirt is a vibrant red color.

KEBRO
S
ANIERUNGSTECHNIK

Die Kebro GmbH ist Dienstleister für Bau-trocknung, Sanierungstechnik, Schimmelbekämpfung und Wasserschadensanierung.

Die Mitbewerber setzen auf nasses Blau als Hausfarbe und Wassertropfen als Maskottchen, Kebro ist rot und wärmt das Haus.

Aufgaben (Gesamtbetreuung)

- * Logo-Entwicklung
- * Imagebroschüre
- * Illustrationen
- * verschiedene Druckmittel
- * Technische Ratgeber
- * Anzeigen
- * Animationskonzept
- * Webdesign



Verschiedene Drucksachen, Formulare, Geschäftspapiere (2003-heute)



Trockene Füße durch Bausubstanzsicherung

Feuchtigkeit aus dem Erdreich kann von allen Seiten ins Mauerwerk eindringen und führt zu einem schleichenden Verfall der Bausubstanz. Wir bieten Ihnen einen – im wörtlichen Sinn – Rundumschutz.

Eine Horizontalisolierung oder Fundamentabdichtung hält die sogenannte kapillare Feuchte auf. Diese würde sonst durch haarfeine Risse im Mauerwerk aufsteigen und die Bausubstanz langsam aber sicher korrodieren.

Bei der Innenabdichtung werden im Gebäudeinneren zuerst Risse und Spalten mit Mörtel zugespachtelt. Anschließend wird durch Injektion von Dichtungsmitteln das Mauerwerk versiegelt und so für Feuchtigkeit undurchdringlich. Abschließend tragen wir einen speziellen Sanierputz auf. Wir entziehen die schon im Vorfeld vorhandene Feuchtigkeit und sanieren auch bereits in Mitleidenschaft gezogene Wände – inklusive aller Putz- und Malerarbeiten.

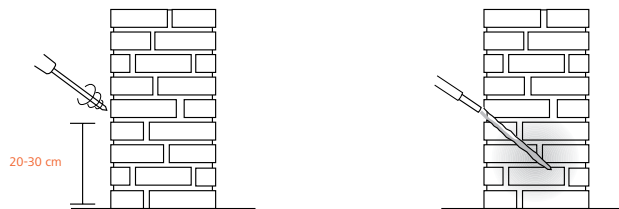

Bei der Innenabdichtung wird in Höhe von ca. 20-30 cm über dem Boden eine Reihe von Bohrungen mit einem Bohrwinkel von 45° vorgenommen.

Dann wird das Dichtungsmittel injiziert. Dieses zieht ins Mauerwerk ein und wirkt als Horizontal Sperre: Feuchtigkeit kann nun nicht mehr durch das Mauerwerk dringen. Schließlich werden die Bohrlöcher mit Bohrlöchsuspension gefüllt und geschlossen.

Gesundheit geht vor

Wer selbst unter Allergien oder Asthma leidet oder Familienangehörige hat, die mit diesen Problemen zu kämpfen haben, weiß wie unangenehm ein mangelhaftes Raumklima sein kann. Wir untersuchen Ihre Räumlichkeiten auf Problemstellen und finden die Ursachen für schon akuten Schimmel. Dieser wird entfernt und die befallenen Stellen saniert.

Oft ist der Grund für ein schlechtes Raumklima falsche Belüftung und infolgedessen Schimmelpilzbefall. So banal es klingt: Richtiges Lüften will gelernt sein. Wir zeigen Ihnen anhand einfacher Verhaltensmaßregeln, wie Sie aktiv Heizkosten sparen und für ein gesünderes Wohnen sorgen können.



Unsere Arbeit zeigt messbare Resultate!

Wir fertigen auf Wunsch detaillierte Dokumentationen mit Raum- und Mauerwerkanalysen an. Anhand genauer Messwerte zeigen wir Ihnen, wie sich die Raumfeuchtigkeit in Ihrem Gebäude nach der Trocknung entwickelt.

Mit unseren eigens entwickelten graphischen Systemen lässt sich die langfristige Entwicklung auf einen Blick erfassen. So beweisen wir, dass Trocknung sich in jedem Fall lohnt!

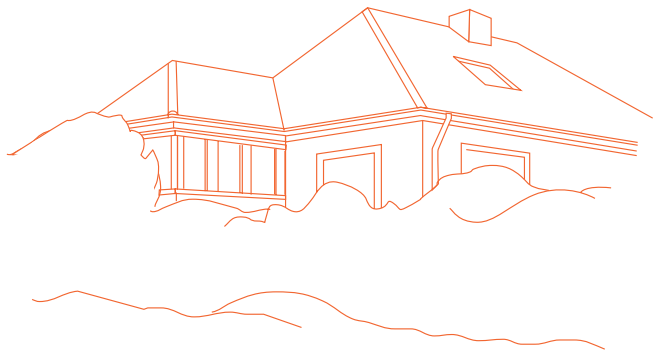

Qualifizierte Gutachten

Speziell für Versicherungen und Bauunternehmer bieten wir Gutachten über Wasser- und Baufeuchteschäden an. Langjährige Erfahrung in der Bausanierung und permanente Weiterbildung und Qualifizierung ermöglichen uns eine professionelle Einschätzung der Schadenshöhe und des Sanierungsaufwands.

Zertifiziert als BAT-SA im Bereich Bautrocknung, WSB-SA (Wasserschadensanierung), MBD-SA (Bauwerksdiagnostik), Restauratoren im Handwerk und Malermeister sowie Energieberater im Maler- und Lackierhandwerk bieten wir Ihnen kompetente Beratung in allen Fragen rund um die Bautrocknung und Wasserschadensanierung.



Telemetriesystem KEBRO TS

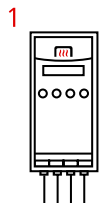
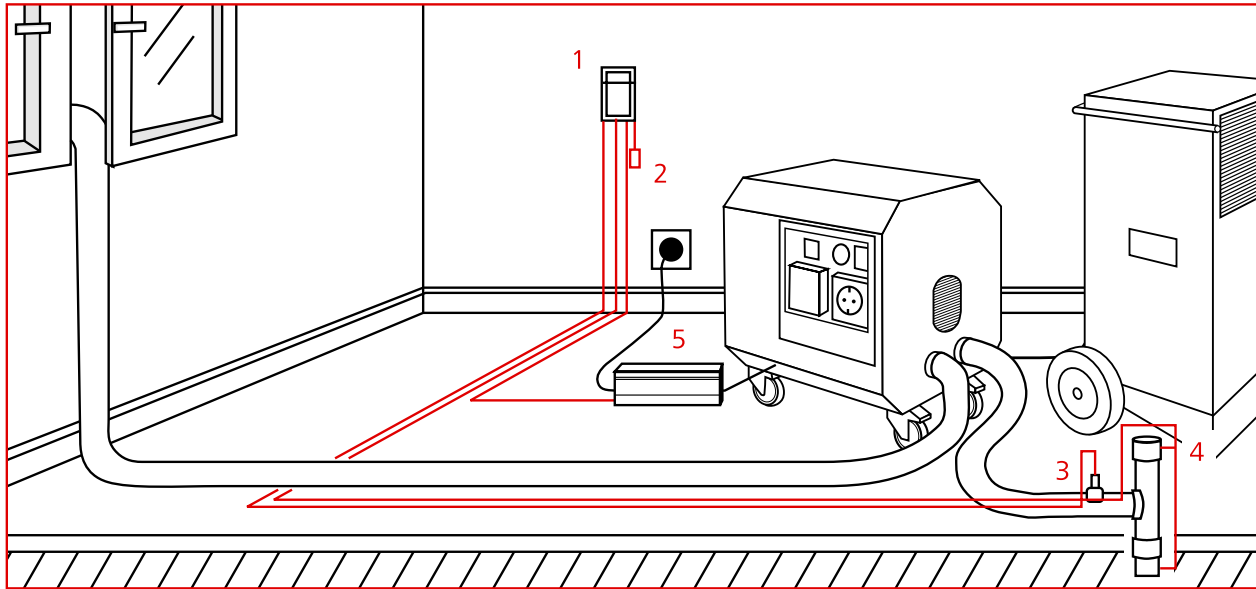

1
Telemetrie-
system
KEBRO TS

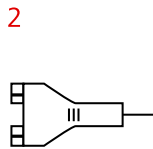

2
Putzfeuchte-
Sensor

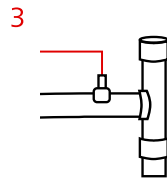

3
Sensor: Temperatur
u. relative Austritts-
luftfeuchte

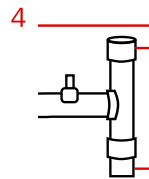

4
Bohrlochsonde
mit Widerstands-
messköpfen

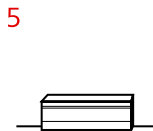

5
optional: Maschinenstatus
mit KBTS-Statusmelder
Ampere/Volt 230V

Frisch eingezogen: **SUBSTANZ- SCHÄDEN**

Frost zerstört nicht nur die Hoffnung auf baldige Fertigstellung.

Plötzlich einsetzende Kälte lässt die Feuchtigkeit in ungeschützten Mauern gefrieren. Das kann zu Rissen und Substanzschäden führen.

Doch unsere technischen Möglichkeiten verhindern nicht nur frustrierende Rückschläge, sondern verkürzen sogar die durchschnittliche Austrocknungsdauer Ihres Bauprojekts von bis zu 90 Tagen auf 1-2 Wochen.

Und nicht nur das: Ein fachkundig getrockneter Bau verbraucht erheblich weniger Heizenergie und so sparen Sie bares Geld!

Wir beraten Sie gerne: 0 52 31 - 87 89 84 6



Frisch eingezogen: **TAPEZIER- FRUST**

Feuchte Wände machen keinen Spaß.

Mit unserer Hilfe wären Sie längst fertig eingezogen. Denn dank unserer technischen Möglichkeiten löst sich keine Tapete und die durchschnittliche Austrocknungszeit Ihres Bauprojekts verringert sich von bis zu 90 Tagen auf 1-2 Wochen.

Und nicht nur das: Ein fachkundig getrockneter Bau verbraucht erheblich weniger Heizenergie und so sparen Sie bares Geld!

Wir beraten Sie gerne: 0 52 31 - 87 89 84 6



Frisch eingezogen: **SCHIMMEL**

Bautrocknung schützt Sie nicht nur vor Schimmel.

Sondern verlegt auch Ihren Einzugstermin vor. Denn dank unserer technischen Möglichkeiten verringert sich die durchschnittliche Austrocknungszeit von bis zu 90 Tagen auf 1-2 Wochen. Baufertigstellungstermine werden spielend eingehalten.

Und nicht nur das: Ein fachkundig getrockneter Bau verbraucht erheblich weniger Heizenergie und so sparen Sie bares Geld!

Wir beraten Sie gerne: 0 52 31 - 87 89 84 6



Werbemaßnahme Privatkunden

Für die Verteilung in Neubau-Gebieten sollte ein Flyer entworfen werden, der privaten Haushalten die Vorteile

von Bautrocknung und weiteren Dienstleistungen von Kebro vorstellen sollte. (2003)

Bautrocknung bietet so viele Vorteile, dass wir sie an dieser Stelle gar nicht alle auführen können!

Die Kurzfassung: Sie sparen eine Menge Zeit, wenn Sie bei einem Neubau von uns eine Bautrocknung vornehmen lassen. Denn die natürliche Austrocknung bis zum Estrichlegepunkt kann bis zu 90 Tage dauern. Mit unserer Hilfe reduzieren Sie die Trocknungszeit auf etwa 14 Tage. Sie sparen Miete und Geld oder riskieren keine Konventionalstrafen wegen Terminüberschreitung. Finanziell und ökologisch hochinteressant: In einem durchgetrockneten Gebäude ist die benötigte Heizleistung um ein Vielfaches niedriger! Schimmelpilze gedeihen in feuchten Wänden und können zu Substanz- und Gesundheitsschäden führen. Rufen Sie uns an und wir erzählen Ihnen gerne mehr.

Telefon 0 52 31 - 87 89 84 6 Fax 0 52 31 - 87 89 84 7
Kebro Sanierungstechnik GmbH & Co. KG, Niemeierstraße 13 . 32758 Detmold

Ein 1 mm großes Loch in einem Wasserrohr kann um die 1000 Liter Wasserverlust pro Tag bedeuten!

Sie können sich vorstellen, dass Wasserschäden - egal ob durch Rohrbruch, undichte Dächer oder Konstruktionsmängel im Bau entstanden - fatale Folgen haben können. Je mehr Zeit verstreicht, desto katastrophaler die Schäden. Von Schimmelbildung über Dämmungsverlust und Geruchsbildung bis zu Schäden an der Bausubstanz. Wir sind rund um die Uhr einsatzbereit, um das Schlimmste zu verhindern. Nach der Trocknung sorgen wir in Zusammenarbeit mit anderen Handwerksbetrieben auch für die Sanierung geschädigter Gebäudeteile.

KEBRO TV - Teil 1: Wenn Wasser schadet

Oft reicht schon ein heftiger Regenguss, und schon heißt es: Land unter im Haus. Wer dann nur mit Eimer und Feudel die Lache beseitigt und hofft, der Rest trockne von allein, kann später eine böse Überraschung erleben. Denn schnell dringt das Wasser in Hohlräume vor und breitet sich in der Bausubstanz aus. Was ein Wasserschaden anrichten kann und wie man ihn professionell beseitigt, zeigen wir Ihnen im **Video**.



Wenn das Handy baden geht Was tun gegen Wasserschaden?

Ihr Handy ist ins Waschbecken oder in eine Pfütze gefallen - was nun? Föhnen, mit in die Sauna nehmen oder auf die Heizung legen? Wir verraten, was Sie tun können und was Sie besser lassen sollten.

Trocken-Kurs: Was tun, wenn das Handy gebadet hat?



VORDIPLOM

DER DYSTOPISCHE KONZERN

Beschreibung

1984 von George Orwell gehört zu den dystopischen Romanen. Orwell warnt mit seinem Roman vor den Gefahren totalitäre Staatssysteme wie Stalins Sowjetunion oder Hitlers Deutschland.

Als Hauptarbeit meines Vordiploms entwickelte ich eine dystopische Geschichte in Form einer Unternehmensbroschüre, eines Jahresberichts.

Dieser Jahresbericht erzählt (aus Sicht des Unternehmens), wie ein fiktives Unternehmen einer nahen Zukunft durch skrupelloses Vorgehen das Monopol in Saatgut- und sonstiger Pflanzenzüchtung erringt.

Dieses Szenario basiert auf der real existierenden Möglichkeit, Lebewesen zu patentieren, dem zunehmenden Einsatz von gentechnisch veränderten von Pflanzen in der Landwirtschaft und die sich daraus ergebenden sozialen, gesundheitlichen, ökologischen und ökonomischen Gefahren. (2007)

Aufgaben

- Recherche
- Plotkonzeption
- Corporate Design
- Entwicklung einer symbolhaften Bildsprache, Illustrationen
- Text



BIOCROP

JAHRESBERICHT



Die Bildsprache des Jahresberichts ist von düsteren Science Fiction-Filmen wie z.B. Blade Runner und dessen prägnantem "Future Noir"-Stil abgeleitet.



ÜBER BIOCROP

Biocrop ist Weltmarktführer in den Segmenten Saatgutentwicklung, pflanzliche Nahrungsmittel, naturverbundene Naherholung, Zierpflanzenzucht und -vertrieb.

Weitere bedeutende Unternehmenssegmente sind öffentliche Bildung sowie Bio-Sicherheitstechnik. Vertreten sind wir in allen 160 Ländern der WTO (Welthandelsorganisation) mit über 675.000 hochqualifizierten Mitarbeitern. Unser Hauptsitz befindet sich in London, Großbritannien.

Begründet 1981, erforscht und entwickelt Biocrop Hochleistungs-

tungs-Kulturpflanzen mit genetisch verbesserten Eigenschaften wie gesteigerter Ertrag, Schädlings-, Herbizid- und Umweltresistenz. Dekorative Pflanzen und Organismen werden von uns hergestellt und vertrieben.

Folgerichtig verwalten und kuratieren wir innerstädtische und ländliche Parks sowie Naherholungszonen. Aufenthalte in der Natur sind ein wichtiger Erholungsfaktor. Vorzeigeprojekte sind der Central Park (New York), der Tiergarten (Berlin) und zahlreiche Naturparks in Afrika und Südamerika.

Unser jüngster Geschäftsbereich ist die Nahrungsmittelproduktion und -vertrieb. Weltweit verfügen wir über einen Marktanteil von 45% und kooperieren mit zahlreichen Partnerunternehmen und Regierungen bei der Nahrungsvorereitung der Welt.

Grundlage unseres Geschäfts sind die 1995 eingeführten Schutzrechte auf Geistiges Eigentum (TRIPS), unter deren Gültigkeit wir unser Pflanzenportfolio lizenzieren und die Einhaltung der Lizenzauflagen sicherstellen.

Dieses Abkommen wurde unter unserer Federführung durch die bedeutendsten Industrieverbände der Welt eingeführt, um den Diebstahl geistigen Eigentums maßgeblich zu unterbinden. Unsere heutige Effizienz in der Verfolgung von Lizenzstunden und Biopaten kann als außerordentlich hoch beschrieben werden.

Der Umsatz des letzten Geschäftsjahr beträgt 1,35 Billionen Euro bei einem Nettogewinn von 265 Milliarden Euro.



PREMIUM-PARKS für gehobene Recreation-Ansprüche – spezialgesichert gegen urbane Exoten



RECREATION DIVISION

Wir verstehen uns als Recreation Facility Provider. In der heutigen Zeit ist die Stressbelastung durch äußere Einflüsse besonders in unseren Großstädten hoch. Unsere Kunden verlangen Entspannung und Erholung von der erhöhten Reizflut. Wir stellen Naherholungs- und Entspannungsanlagen zur Verfügung. Durch unser Angebot an hochinteressanten Mischwald-Kompositionen und Parks aller Größen bieten wir Unternehmen und öffentlichen Institutionen hochwertige Recreation Facilities für ihre Mitarbeiter und Bürger.

Unser Vorzeige-Objekt Central Park in New York konnte nach umfassender Sicherheits- und Angebotsaufrüstung wieder mit Rekorderlösen abschließen. Die letztjährigen Störungen durch unerwünschte Subjekte, die sich illegal in unseren Erholungsangeboten aufhielten, konnten vollkommen beseitigt werden. Kunden aus allen gehobenen Schichten haben es uns mit einer hohen Besuchsfrequenz gedankt.

Auch weitere grüne Naherholungsgebiete in beinahe allen Metropolen der Welt verzeichneten einen Zuwachs.

Auch in diesem Jahr konnten wir unser Angebot weiter ausbauen. Durch die Übernahme der Paradise Resources Company konnten wir Wildparks in Afrika und Südamerika in unser Portfolio aufnehmen. Über insgesamt 5 Millionen Quadratkilometer Regenwald, Buschland und Steppe bieten Jagdgruppen eine große Auswahl von Massischen und transgen verbesserten Beutetieren.

Von diesem Grunderwerb profitiert auch unsere Forschungs- und Züchtungsdivision, da zu dieser Neuerwerbung auch ent-

scheidende Regionen wie Amazonien und das Kongobecken mit ihren immensen genetischen Reichtümern gehört.

Dieses vereinfacht die Entdeckung und Sicherung genetischer Ressourcen gegenüber vergangenen Jahren beträchtlich.



In der Arbeit nutze ich das literarische Konzept der Dystopie, um auf real bestehende Missstände hinzuweisen.

Der Jahresbericht verfügt über mehrere Ebenen wie Bildsprache, Grafikstil, Sprachstil, Textinhalt ..., die jeweils eine eigene Funktion in der Dramaturgie übernehmen.



Der Jahresbericht benutzt charakteristische Elemente von Unternehmenspublikationen wie Diagramme,

Graphen oder auch Sprache, um die Geschichte des Unternehmens zu erzählen.

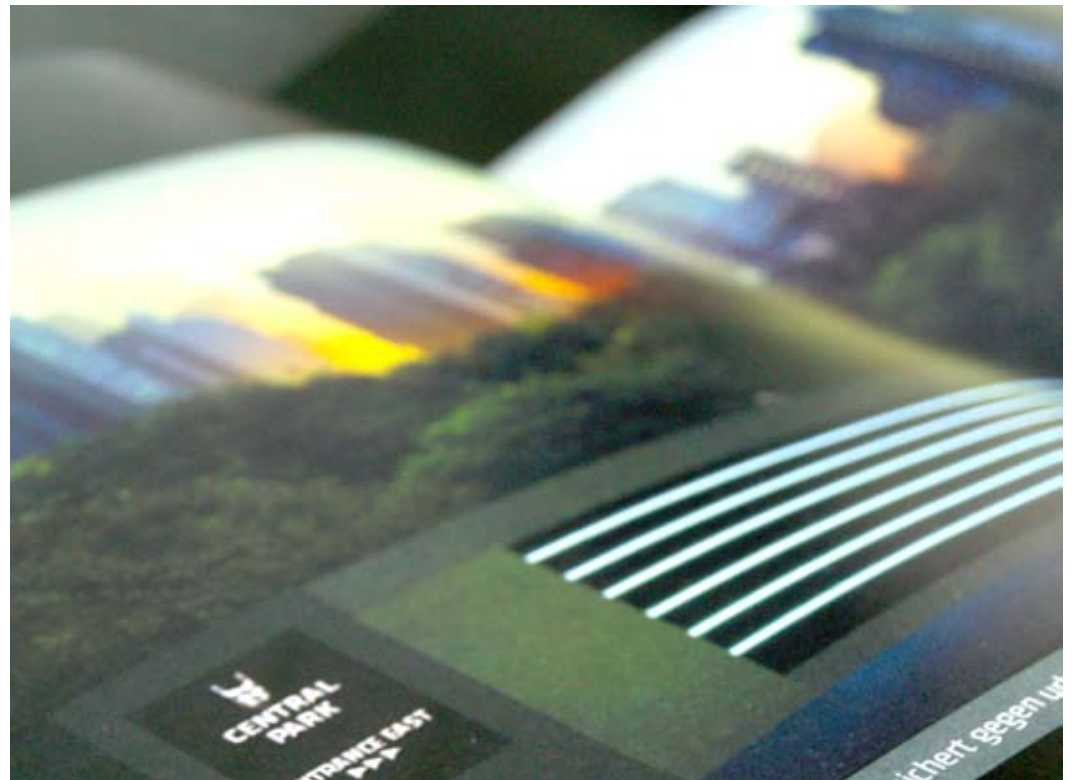
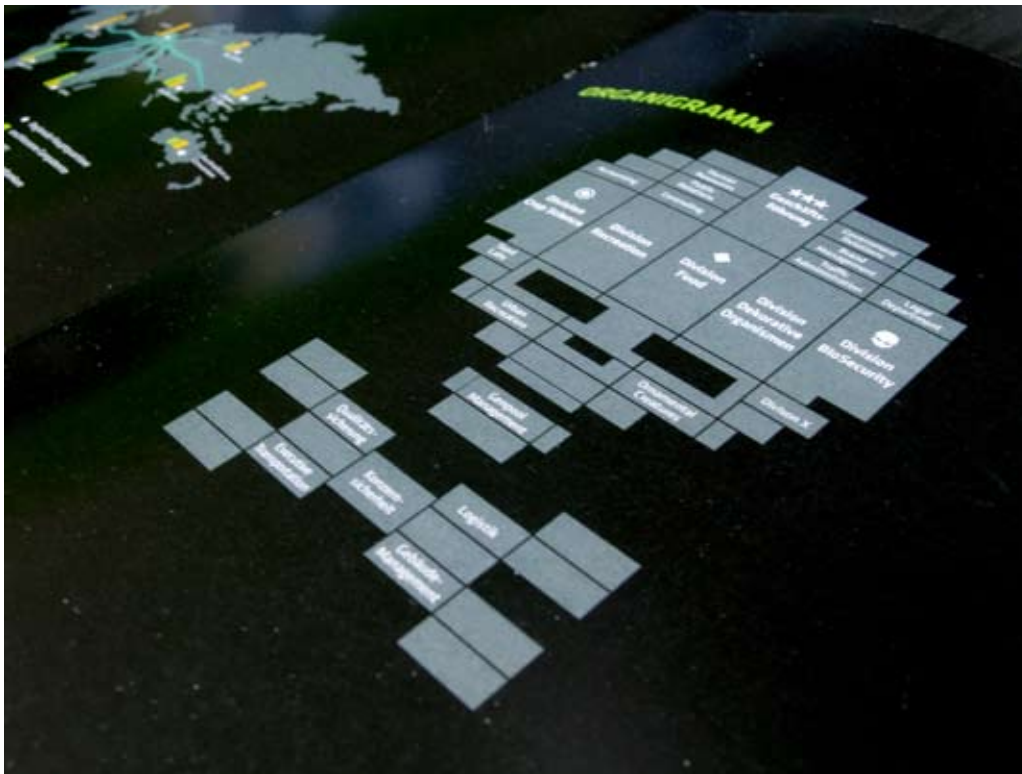

Durch die düstere Atmosphäre der menschenverlassenen Bildmotive und – teils subtile, teils offensichtliche – Symbolik, wird die euphemistische Erzählweise der

Geschichte ironisch gebrochen. Der Leser erhält mit fortschreitender Seitenzahl immer mehr Hinweise auf den wahren Charakter des Unternehmens.



Im zweiten Teil der Arbeit wird auf 80 Seiten neben der Literaturgattung Dystopie und dem Broschürenkonzept ausführlich der Hintergrund zu Gentechnik in der

Landwirtschaft und Intellectual Property Rights sowie die massiv bedenklichen Auswirkungen dargestellt.

BEISPIEL
DIGITALE KULTUR E.V.





Verein zur Förderung der Demoszene

Der Verein Digitale Kultur e.V. richtet jährlich ein Festival für die sog. Demoszene aus. Dort zeigen Künstler aus ganz Europa in Echtzeit berechnete Animationen.

Als unterstützende Partner hat der Verein Sponsoren wie Intel und ATI gefunden, für diese und die Vereins-Mitglieder gibt der Verein jährlich einen Jahresbericht heraus.

Aufgaben

**Logodesign | Jahresbericht
Illustrationen | Flyer | Messestand-Plakat**

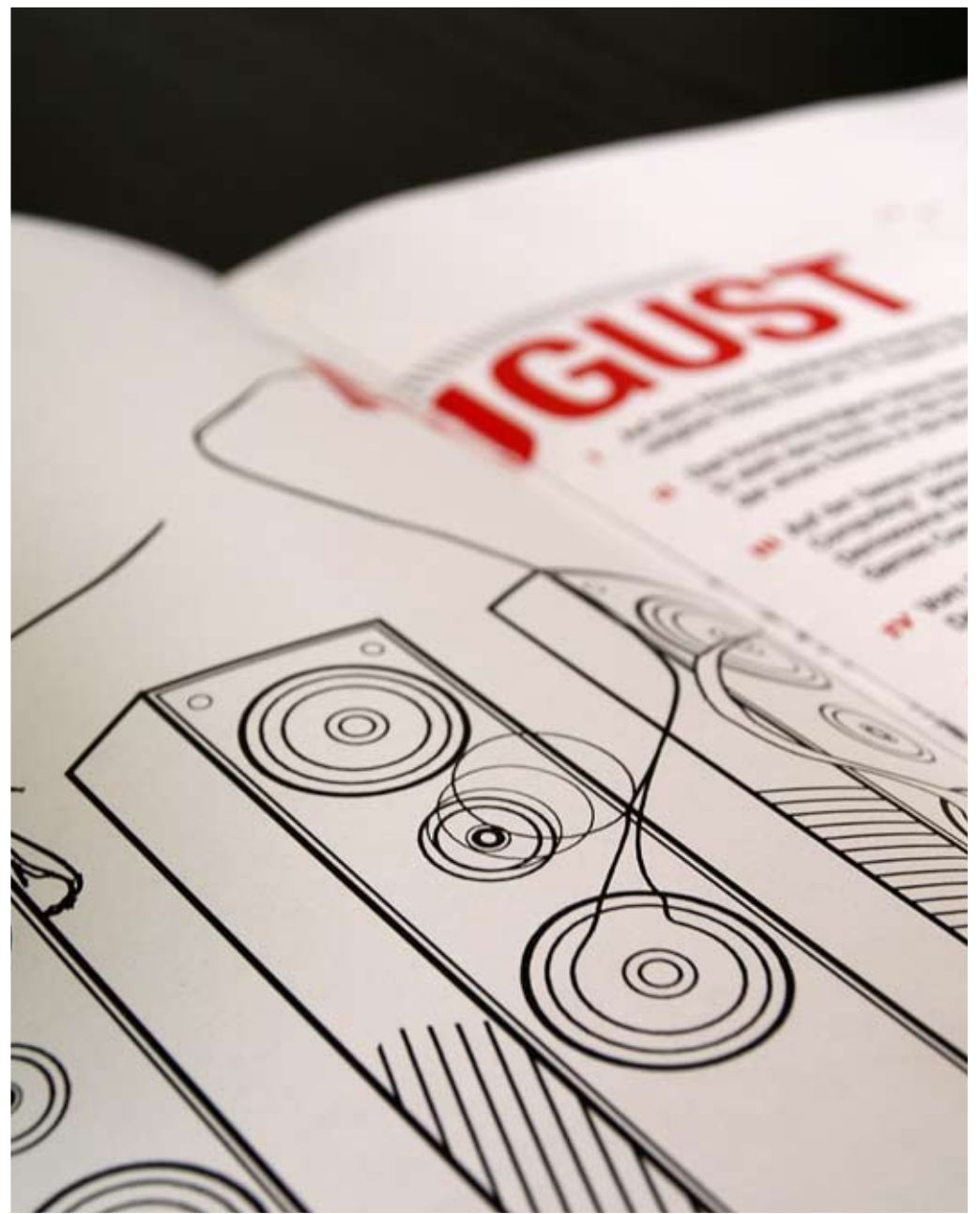

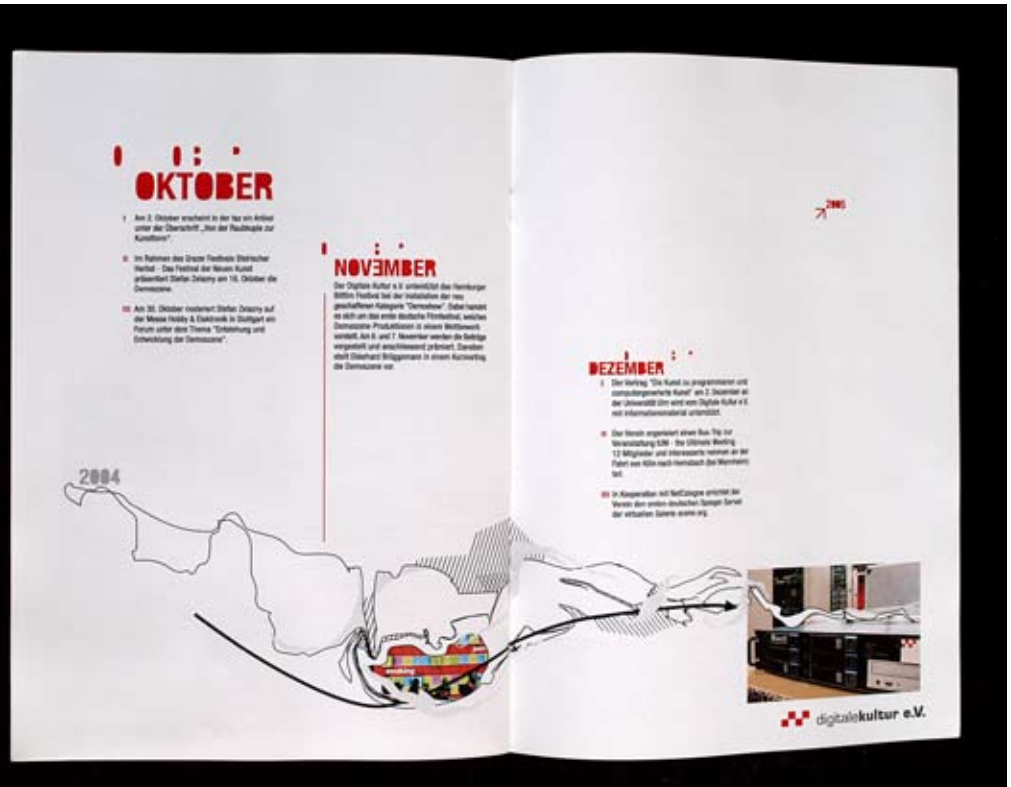
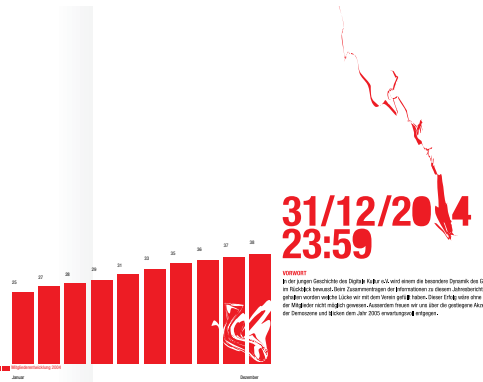



Messeplakat – Für den Auftritt auf verschiedenen vMessen wie YOU oder CEBIT benötigte der Verein ein großformatiges Banner. (2005)



PRÄSENTATIONS-TEMPLATE

Für Vorträge vor Sponsoren und Kulturinstitutionen benötigte der Verein Powerpoint-Hintergründe,

die sich idealerweise stark von der Standard-Powerpoint-Optik abheben sollten.

Mit Drucker, Fotokopierer und Scanner entstand diese analoge Anmutung des digitale kultur-Logos. (2004)

BEISPIEL
MOSES. VERLAG





Website

Im Auftrag und in Zusammenarbeit der designatics GbR sollte für den Kinderbuchverlag moses. eine Website mit Online-Shop konzipiert und gestaltet werden.

Dabei galt es im ersten Schritt die große Menge an Informationen und Produkten in einer sinnvollen Informations-Architektur zu strukturieren.

Creative Direction: Daniela Reuter / designatics GbR

[Wir über uns](#)[Produkte](#)[Foreign Rights](#)[Händler](#)[Presse](#)[Kontakt](#)[Der Verlag](#)[Verlagsgeschichte](#)[Ansprechpartner](#)[Der Verlag](#)[Verlagsgeschichte](#)[Ansprechpartner](#)[Autoren](#)[Illustratoren](#)[FAQ](#)[Jobs](#)[Verlagsportrait](#)[Willkommen](#)[Produktmanagement](#)[Herstellung](#)[Werbung & Presse](#)[Vertrieb](#)[Auftragsbearbeitung](#)[Sachbearbeitung](#)[Buchhaltung](#)[Lager & Versand](#)[Geschäftsführung](#)

Willkommen

Wir haben uns schon gedacht, dass Sie ein bisschen neugierig sind, sonst wären Sie ja nicht auf diese Seite gegangen.

Deshalb wollen wir uns Ihnen nicht nur vorstellen, sondern Ihnen auch gleich verraten, was jeder einzelne von uns im Verlag so macht.

Und weil Sie ja vielleicht auch noch wissen wollen, wie Bücher eigentlich entstehen, machen wir das in einem Aufwasch gleich mit.

Also los!

[weiter](#)

[Wir über uns](#)[Produkte](#)[Foreign Rights](#)[Händler](#)[Presse](#)[Kontakt](#)[Der Verlag](#) [Verlagsgeschichte](#) [Ansprechpartner](#) [Der Verlag](#)[Verlagsgeschichte](#)[Ansprechpartner](#)[Autoren](#)[Illustratoren](#)[FAQ](#)[Jobs](#)[Verlagsportrait](#)**Herstellung:****Jessica Stöhr**

moses. Verlag GmbH
Arnoldstraße 13d
47906 Kempen

Telefon 0 21 52 - 20 98 71
stoehr@moses-verlag.de

[✉ E-Mail](#)[🏠 zurück](#)[📄 Seite als PDF](#)[🖨 Seite drucken](#)[👉 Seite weiterempfehlen](#)

[Wir über uns](#)[Produkte](#)[Foreign Rights](#)[Händler](#)[Presse](#)[Kontakt](#)[About Us](#)[History](#)[About Us](#)[History](#)[Contact Person](#)[Fair Dates](#)[Reading Copy](#)[Catalogue](#)

An Introductory Word of Welcome

We were thinking that maybe you are a bit curious, otherwise you wouldn't have landed on this page. So, on this assumption, we would not only like to simply present ourselves but also, at the same time, to give you a little insight into what each of us individually does in the publishing house. And since we guess you might also be interested to know how books are actually made, we thought, while we're at it, we'll cover that subject, too.

So here we go!

[next](#)

[Seite als PDF](#)[Seite drucken](#)[Seite weiterempfehlen](#)

BEISPIEL

FB BIOLOGIE PARTY-REIHE

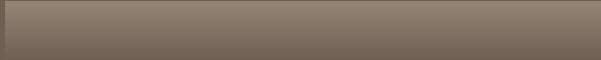



Plakatreihe für Studentenparties

Die Fachschaft Biologie der RWTH Aachen richtet regelmäßig Parties aus und beauftragt mich seit 3 Jahren mit der Plakatgestaltung (2005-2007).

Das diesjährige Konzept basiert auf der Kombination von biologie- und partybezogenen visuellen Elementen.





Eine Besonderheit bei der Gestaltung der Plakate ist der "Partyfoto-Bereich". Auf den Plakaten werden Partyfotos der jeweiligen Vorgängerparty abgebildet und

sorgen somit für eine besonders intensive Betrachtung und Bindung.

DIE FACHSCHAFT BIOLOGIE PRÄSENTIERT

BIOLOGIE HERBSTPARTY

MIT DJ PASCAL VAN AKEN



DIE FACHSCHAFT BIOLOGIE PRÄSENTIERT

BIOLOGIE FRÜHJAHRSPARTY

MIT DJ PASCAL VAN AKEN



DIE FACHSCHAFT BIOLOGIE PRÄSENTIERT

BIOLOGIE WEIHNACHTSPARTY

MIT DJ PASCAL VAN AKEN



Mit DJ Fiona
B9•19.12.07
Mittwoch, ab 22 Uhr



Die Fachschaft Biologie präsentiert:

BIOLOGIE WEIHNACHTSPARTY

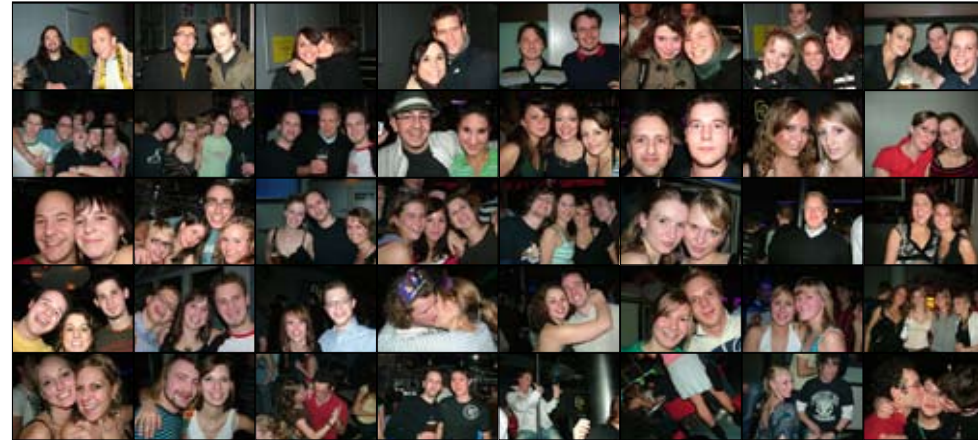

Weizen 2.00 Euro, Wodka Lemon 2.50 Euro, Tequila 1.50 Euro
Eintritt: Vorverkauf / Abendkasse 5 Euro – der komplette Eintritt kommt der Fachschaft Biologie zugute. Freundschaftspreis: Die ersten 500 Karten im VVK gibts für 3 Euro bei Lehmanns am Klinikum und bei Copy2000 gegenüber RWTH Hauptgebäude.

LEHMANN'S
FACHBUCHHANDLUNG

design by ill@veevaldesign.de

BEISPIEL
4PT WERBEAGENTUR





Über uns

Wir sind eine inhabergeführte Agentur für den B2C- und B2B-Bereich. Mit frischen Ideen und gesundem Menschenverstand züchten wir für Sie Kommunikationskonzepte aller Art.

Auf professionelle Projektabwicklung und Prozess-Sicherheit bedacht, legen wir gleichzeitig Wert auf unkomplizierte Kommunikation.

Denn so reifen Ideen zu Markterfolgen!

Website-Konzept

Die 4pt-Werbeagentur wollte den orangenen Kreis ihres Logos auf ihrer Website auch sprachlich aufgreifen und beauf-

tragte mich mit dem Schreiben "fruchtig-frischer" Texte. Auf Basis meines visuellen Grundkonzepts setzte

Fabien Schivre die Gestaltung und Programmierung der Website um.



Unser Leistungsspektrum

Man nehme 1 frisch geschälte Kommunikationsaussage, serviere diese schmackhaft angerichtet dem hungrigen Markt – und warte auf die Nachbestellung.

Unsere Speisekarte umfasst:

- **Klassische Werbung**
- **Direktmarketing**
- **Marketingberatung**
- **Verpackungsdesign**
- **Web-Design**
- **Werbeartikel**

Wir arbeiten in Kooperation mit folgenden



Einige Referenzen

Wenn Sie einige Kostproben sichten möchten, klicken Sie auf die Kundennamen:

- **Zweirad Linnenkamp**
- **Aslan Natursteine**
- **Albany Door Systems**
- **Conform Wüllner GmbH**
- **Deutsche Post AG/DHL Global Mail: Urlaubspaner Österreich**
- **Deutsche Post AG/DHL Global Mail: Urlaubspaner Schweiz**
- **Deutsche Post AG/DHL Global Mail: Urlaubspaner Südafrika**
- **Deutsche Post AG/DHL Global Mail:**

Über uns

Leistungen

Referenzen

Kontakt

Nehmen Sie Kontakt mit uns auf!

Freie Mitarbeiter gesucht! [hier klicken!]

Wir lernen gern neue Menschen kennen. Und da man nie weiß, ob man nicht von einer Sekunde auf die andere ein bestimmtes Talent sucht: Schreiben Sie uns! Wir freuen uns auf Sie und Ihre erfrischendsten Arbeitsproben.

Impressum

VERSCHIEDENES

promofinder
Einloggen und losjobben!

EINLOGGEN UND LOSJOBBERN!



Promofinder



PROMOFINDER

Einloggen und losjobben!



Verschiedene Grafiken und Illustrationen

STÖVESAND
ARCHITEKTUR
IMAGEBROSCHÜRE

STÖVESAND
ARCHITEKTUR

STÖVESAND
ARCHITEKTUR

Logo-Entwurf für Architekten

DENK
MAL
PFLEGE

UMGE
STAL
TUNG
NEU
BAU

ALT
BAU
SANIE
RUNG

BEISPIEL
WALLRAF-RICHARTZ-MUSEUM





IMPRESSIONISMUS

29.02. bis 22.06.2008

WIE DAS LICHT AUF DIE LEINWAND KAM



Wallraf
das Museum
WALLRAF-RICHARTZ-MUSEUM & FONDATION CORBOUD

Beitrag zu einem Pitch des Wallraf-Richartz-Museum und dessen Impressionismus-Ausstellung. Der Schwerpunkt dieser Ausstellung sind durch Röntgen- und andere Verfahren entdeckte, bislang unbekannt Details an bekannten Werken, wie z.B. Vorskizzen und übermalte Bilder anderer Maler. Der Plakatentwurf visualisiert diese Forschertätigkeit mit typischen Elementen wie Untersuchungstisch und Röntgenbildern.

> till@revealdesign.de